



PREFEITURA DA CIDADE DO  
**RIO DE JANEIRO**

SECRETARIA MUNICIPAL DE SAÚDE

Assessoria Técnica da Informação - S/ATI

# **Dimensionamento para implantação e manutenção do sistema HOSPUB e Prontuário Carioca**

# **Hospital Municipal Souza Aguiar**



**Assessoria Técnica da Informação - S/ATI**

**SUMÁRIO**

Introdução	2
.....	
.....	
Informações sobre a S/ATI	3
.....	
Contatos do Estabelecimento de Saúde (CONTATOS)	4
.....	
Informações sobre volumes	5
.....	
Módulos a serem implantados	6
.....	
Descrição das Atividades das Áreas Envolvidas	7
.....	
Localização dos Equipamentos	13
.....	
Suprimentos	17
.....	
.....	
Levantamento / Adequação de Rotinas	17
.....	
Especificações Gerais	17
.....	
Instalações Físicas	18
.....	
Especificação do Servidor de Aplicação	19
.....	
Especificação do Software	19
.....	



**Assessoria Técnica da Informação - S/ATI**

Conclusão	20
.....	
.....	
Termo de Aprovação	21
.....	



## Assessoria Técnica da Informação - S/ATI

### **Introdução**

O **HOSPUB, Sistema de Gerenciamento Hospitalar**, tem por objetivo disponibilizar módulos que atuam de forma integrada e atendem às necessidades operacionais e gerenciais dos diversos setores/serviços existentes em um Estabelecimento de Saúde.

#### **Soluções para Administração hospitalar**

- SIADM** – Administração do software HOSPUB (obrigatório)
- SAME** – Serviço de Arquivo Médico (obrigatório)
- SIGAE** – Ambulatório
- SIGHO** – Internação
- SIALM** – Almoxarifado
- SIFAR** – Farmácia/Dispensação
- SIMAT** - Materiais médicos (não medicamentos)
- SINUT** - Nutrição
- SIGUE** – Emergência
- SIADT** – Serviço de Apoio à Diagnose e Terapia
- SICEC** – Centro Cirúrgico
- SINAT** – Perinatal

#### **Assistência**

**Prontuário Carioca** - Permite unificar todas as informações do paciente em um único local, contendo dados relativos às internações, consultas, cirurgias, exames, imagens, receituário, evoluções multidisciplinares

O HOSPUB poderá ser parcial ou completamente instalado, dependendo das características do Estabelecimento de Saúde.

É da responsabilidade do Estabelecimento de Saúde providenciar a infraestrutura necessária para funcionamento do HOSPUB em seu Estabelecimento de Saúde. Estes recursos de infraestrutura são compostos de equipamentos, recursos humanos, redes lógicas e elétricas.



**Assessoria Técnica da Informação - S/ATI**

## **Informações sobre a S/ATI**

A Assessoria Técnica da Informação da Secretaria Municipal de Saúde foi criada pelo Decreto Rio 44243 de 05 de fevereiro de 2018.

- Leon Ayres de Mello Pacheco - **Assessor Chefe**
- **E-mail:** leon.ati.sms.rio@gmail.com
  
- Cláudia Moreira - **Assessor**
- **E-mail:** claudia.ati.sms.rio@gmail.com
  
- Eduardo Benoliel - **Assessor**
- **E-mail:** benoliel.ati.sms.rio@gmail.com
  
- João Gabriel Brito de Pillar - **Assessor**
- **E-mail:** joao.ati.sms.rio@gmail.com
  
- José Luiz Arcieri Eiras - **Assessor**
- **E-mail:** josearcieri.ati.sms.rio@gmail.com
  
- Marcos Teixeira Vicente - **Assessor**
- **E-mail:** marcos.ati.sms.rio@gmail.com
  
- Monique Gavinha - **Assessora**
- **E-mail:** monique.ati.sms.rio@gmail.com
  
- Riomar Cunha - **Assessor**
- **E-mail:** riomar.ati.sms.rio@gmail.com

## **Profissionais envolvidos com a elaboração deste dimensionamento**

- João Gabriel Brito de Pillar - **Assessor**
- **E-mail:** joao.ati.sms.rio@gmail.com
  
- Monique Gavinha - **Assessora**
- **E-mail:** monique.ati.sms.rio@gmail.com
  
- Cláudia Moreira - **Assessor**
- **E-mail:** claudia.ati.sms.rio@gmail.com
  
- José Luiz Arcieri Eiras - **Assessor**
- **E-mail:** josearcieri.ati.sms.rio@gmail.com
  
- Humberto Bertolossi – **IplanRio**
- **E-mail:** Humberto.ati.sms.rio@gmail.com



## Contatos do Estabelecimento de Saúde

Diretor Geral	<b>Dr. Antônio Araújo da Costa</b>
Telefones	<b>3111-2610 / 3111-2603</b>
e-mail	<b>aaaraujosmsrio@gmail.com</b>

Coordenadora Geral de Administração	<b>Ivna Wuensche</b>
Diretor do Departamento de Informação Controle e Avaliação	<b>Gisele dos Santos Pereira</b>
Diretora de Infraestrutura e Logística	<b>Walter Dufroyer</b>
Chefe do SADT	<b>Maria Cristina Bragança Garcia</b>
Chefe do Lab. de Pat. Clínica	<b>Maria Cristina Bragança Garcia</b>

Responsável pela Informática	<b>Renato de Castro Severino</b>
Telefones	<b>97931-3825</b>



## **Informações sobre volumes**

### **SAME / Documentação Científica**

Nº total de prontuários	256
Nº de prontuários abertos / dia	17
Nº de prontuários abertos / mês	256

### **Internação**

Nº total de leitos	400
Nº de leitos ativos	400
Nº Clínicas / Setores	27

### **Laboratório de Análises Clínicas**

Média de requisições / dia	17
Média de exames realizados / dia	136
Média de exames realizados / mês	3.700
Média de exames por requisição	8
Áreas	1
Setores	10



## Módulos a serem implantados

### HOSPUB (Administração hospitalar)

<b>SIADM</b>	Administração do software HOSPUB (obrigatório)	X
<b>SAME</b>	Serviço de Arquivo Médico (obrigatório)	X
<b>SIGAE</b>	Ambulatório	
<b>SIGHO</b>	Internação	X
<b>SIALM</b>	Almoxarifado	
<b>SIFAR</b>	Farmácia/Dispensação	
<b>SIMAT</b>	Materiais médicos (não medicamentos)	X
<b>SINUT</b>	Nutrição	X
<b>SIGUE</b>	Emergência	X
<b>SIADT</b>	Serviço de Apoio à Diagnose e Terapia	X
<b>SICEC</b>	Centro Cirúrgico	
<b>SINAT</b>	Perinatal	

### INTERFACE GRÁFICA PARA O HOSPUB

<b>Controle e acompanhamento de prontuários físicos</b>	
<b>Registro Eletrônico do Paciente</b>	
Evolução Ambulatório	X
Evolução Internação	X
Visualização de resultado de exames	X
Relatório Cirúrgico	
Receituário	X
<b>Gerenciamento de Serviço de apoio à Diagnose e Terapia (SADT)</b>	
Armazenamento de imagens	



**Assessoria Técnica da Informação - S/ATI**

Entrada e liberação de resultados

X



## Descrição das Atividades das Áreas Envolvidas

### Administração do software HOSPUB



#### Direção

- ◆ Consultar, sem restrições, qualquer informação do Sistema.

#### CPD

- ◆ Consultar, sem restrições qualquer informação do Sistema
- ◆ Gerenciar a emissão e distribuição dos relatórios
- ◆ Gerenciar as rotinas de manutenção do Sistema (atualização de tabelas, geração de backup etc.)
- ◆ Controle de acesso e distribuição de senhas

### Gerenciamento do Serviço de Arquivo Médico (SAME)



#### Arquivo médico / Apuração de Dados

- ◆ Cadastrar prontuários
- ◆ Atualizar e complementar informações cadastrais do paciente
- ◆ Acessar as informações existentes no Sistema através das rotinas de consulta e emissão de relatório

### Faturamento

#### Contas Médicas / AIH

- ◆ Conferir e atualizar os dados necessários à geração da AIH
- ◆ Exportar informações para o programa **SISAIH01** fornecido pelo **DATASUS**

#### Contas Médicas / SIA-SUS

- ◆ Conferir e atualizar os dados necessários à geração do BPA
- ◆ Apurar quantitativo de procedimentos executados no mês, por especialidade
- ◆ Apurar a produção individual de cada profissional



## **Gerenciamento de Unidades Ambulatoriais Especializadas**

### **Cadastramento e Marcação**

- ◆ Registra os dados cadastrais do paciente
- ◆ Registra marcação de consulta para o paciente
- ◆ Emite FMC – Ficha de Marcação de Consulta

### **Fila de Espera**

- ◆ Cadastra pacientes na fila de espera
- ◆ Registra marcação de consulta para os pacientes cadastrados na fila
- ◆ Emite FMC – Ficha de Marcação de Consulta

### **Confirmação de Consulta (CHECK IN)**

- ◆ Confirma a consulta do paciente com um horário de antecedência estipulado pelo Estabelecimento de Saúde
- ◆ Consulta dados sobre o paciente
- ◆ Cancela consultas
- ◆ Fornece segunda via da FMC

### **Saída do Paciente (CHECK OUT)**

- ◆ Cadastra a Ficha de Atendimento Ambulatorial (FAA) que contém os dados relativos à consulta do paciente, procedendo conforme indicado, no agendamento de retorno ou marcando, automaticamente, consulta de encaminhamento para outra clínica
- ◆ Consulta dados sobre o paciente
- ◆ Consulta a agenda do paciente que contém dados sobre as consultas a serem realizadas, bem como nome e especialidade do profissional que irá atendê-lo

### **Chefia da Unidade**

- ◆ Consulta, sem restrições, qualquer informação do Sistema

### **Operador**

- ◆ Consulta, sem restrição, qualquer informação do Sistema
- ◆ Emite relatórios operacionais e gerenciais



## Assessoria Técnica da Informação - S/ATI

### Gerenciamento de Internação



#### Postos de Enfermagem das Clínicas

- ◆ Atualizar e complementar informações cadastrais do paciente e da internação
- ◆ Registrar as permutas dos leitos
- ◆ Registrar as transferências de pacientes para outra clínica
- ◆ Consultar informações sobre os pacientes
- ◆ Registrar a Saída (altas, óbitos, transferências, etc.) do Paciente

#### Central de Internações e Alta (SIA)

- ◆ Registrar a internação de pacientes
- ◆ Acessar as informações existentes no Sistema através das rotinas de consulta
- ◆ Cadastrar Prontuários

#### Recepção / Informações

- ◆ Localizar através de consulta via terminal, pacientes que tenham sido internados ou atendidos no hospital
- ◆ Cadastrar acompanhantes

### Unidades de Emergência



#### Recepção – Abertura de BE

- ◆ Cadastrar a entrada do paciente na Emergência
- ◆ Emitir o Boletim da Emergência

#### Postos de Enfermagem

- ◆ Atualizar e complementar informações cadastrais do paciente e da internação;
- ◆ Registrar as transferências de pacientes entre setores
- ◆ Consultar informações relacionadas aos pacientes
- ◆ Registrar a saída (altas, óbitos, transferências, etc.) do paciente
- ◆ Cadastrar os procedimentos executados, para serem computados no **BPA** a ser gerado pelo faturamento
- ◆ Solicitar exames e consultar os respectivos resultados
- ◆ Registrar a internação do paciente, mesmo na emergência, nos casos em que ultrapassar 24hs, e comunicar ao setor de internação e alta



## Assessoria Técnica da Informação - S/ATI

### Gerenciamento de Centro Cirúrgico



#### Recepção / Marcação

- ◆ Efetuar a marcação das cirurgias eletivas
- ◆ Acessar as informações do Sistema através das rotinas de consulta

#### Secretaria

- ◆ Montar as escalas diárias do Centro Cirúrgico, a partir das cirurgias previamente marcadas (eletivas)
- ◆ Confirmar cirurgias eletivas com as alterações
- ◆ Registrar as cirurgias de emergência
- ◆ Emitir relatórios.

#### Chefia do Centro Cirúrgico

- ◆ Configurar o Sistema
- ◆ Consultar dados do Sistema
- ◆ Emitir relatórios

### Gerenciamento de SADT



#### Secretaria

- ◆ Cadastrar as requisições de exames
- ◆ Emitir relatórios
- ◆ Emitir etiquetas
- ◆ Entregar resultados de exames

#### Recepção / Coleta

- ◆ Receber as requisições de exames
- ◆ Consultar exames realizados

#### Chefia do Laboratório

- ◆ Configurar o Laboratório
- ◆ Consultar dados do Sistema
- ◆ Liberar resultados de exames
- ◆ Gerenciar a emissão de relatórios estatísticos

#### Bancadas

- ◆ Utilizar o mapa de trabalho
- ◆ Cadastrar os resultados



## Assessoria Técnica da Informação - S/ATI

### Gerenciamento de Almojarifado



#### Administrativo

- ◆ Entradas/saídas de insumos
- ◆ Consulta aos insumos
- ◆ Emite relatórios de controle de estoque

#### Chefia

- ◆ Entradas/saídas de insumos
- ◆ Consulta aos insumos
- ◆ Emite relatórios gerenciais
- ◆ Atualização de parâmetros do módulo almojarifado

#### Requisitante

- ◆ Solicita insumos

### Gerenciamento de Farmácia



#### Administrativo

- ◆ Entradas/saídas de medicamentos
- ◆ Consulta aos medicamentos
- ◆ Emite relatórios de controle de estoque

#### Chefia

- ◆ Entradas/saídas de medicamentos
- ◆ Consulta aos medicamentos
- ◆ Emite relatórios gerenciais
- ◆ Atualização de parâmetros do módulo farmácia

#### Requisitante

- ◆ Solicita medicamentos



**Assessoria Técnica da Informação - S/ATI**

**Gerenciamento de Perinatal**



**Enfermagem**

- ◆ Movimentação
- ◆ Alterações
- ◆ Consultas
- ◆ Emissão de relatórios

**Chefia**

- ◆ Movimentação
- ◆ Alterações
- ◆ Consultas
- ◆ Emissão de relatórios
- ◆ Atualização de tabelas

**Direção**

- ◆ Consultas
- ◆ Emissão de relatórios



Assessoria Técnica da Informação - S/ATI

## Localização dos Equipamentos

<b>Centro de Estudos</b>			
<b>Setor</b>	<b>Micros</b>	<b>Impressora</b>	<b>Ponto de Rede</b>
Sala de prescrição	4	0	4
A sala possui 1 micro, 1 ponto de rede e 1 impressora.			
<b>Total</b>	<b>4</b>	<b>0</b>	<b>4</b>
<b>Clínica Pediatria</b>			
<b>Setor</b>	<b>Micros</b>	<b>Impressora</b>	<b>Ponto de Rede</b>
Chefia	0	0	0
Posto de Enfermagem	2	1	1
Tratamento de Queimados	1	0	0
Cirurgia	1	0	0
Todos os setores possuem 2 pontos de rede, a chefia também possui 1 micro e 1 impressora.			
<b>Total</b>	<b>4</b>	<b>1</b>	<b>1</b>
<b>Policlínica</b>			
<b>Setor</b>	<b>Micros</b>	<b>Impressora</b>	<b>Ponto de Rede</b>
Chefia	2	1	2
Posto de Enfermagem	2	0	0
O posto de enfermagem possui 2 pontos de rede.			
<b>Total</b>	<b>4</b>	<b>1</b>	<b>2</b>
<b>Ortopedia</b>			
<b>Setor</b>	<b>Micros</b>	<b>Impressora</b>	<b>Ponto de Rede</b>
Posto de Enfermagem	2	0	0
Sala dos Enfermeiros	1	1	2
Sala de Médicos	5	1	6
O posto de enfermagem e a sala dos médicos possuem 2 pontos de rede cada.			
<b>Total</b>	<b>8</b>	<b>2</b>	<b>8</b>
<b>Nutrição</b>			
<b>Setor</b>	<b>Micros</b>	<b>Impressora</b>	<b>Ponto de Rede</b>
Sala da Prescrição	4	1	4
Chefia	0	0	0
Secretaria	0	0	0



### Assessoria Técnica da Informação - S/ATI

Os setores possuem 1 ponto de rede e 1 micro cada.

<b>Total</b>	<b>4</b>	<b>1</b>	<b>4</b>
--------------	----------	----------	----------

#### Cirurgia Geral

Setor	Micos	Impressora	Ponto de Rede
Chefia	0	0	0
Sala dos Médicos	4	0	4
Posto de Enfermagem	2	0	0

A chefia possui 1 ponto de rede e 1 micro, a sala dos médicos possui 1 micro, 1 impressora e 1 ponto de rede, o posto de enfermagem possui 2 pontos de rede.

<b>Total</b>	<b>6</b>	<b>0</b>	<b>4</b>
--------------	----------	----------	----------

#### Cirurgia Plástica

Setor	Micos	Impressora	Ponto de Rede
Sala dos Médicos	2	1	3
Posto de Enfermagem	2	0	0

A sala dos médicos possui 1 ponto de rede e o posto de enfermagem possui 2 pontos de rede.

<b>Total</b>	<b>4</b>	<b>1</b>	<b>3</b>
--------------	----------	----------	----------

#### Cirurgia Vascular

Setor	Micos	Impressora	Ponto de Rede
Sala dos médicos	4	1	5
Posto de enfermagem	2	0	0

O posto de enfermagem possui 2 pontos de rede.

<b>Total</b>	<b>6</b>	<b>1</b>	<b>5</b>
--------------	----------	----------	----------

#### Neurocirurgia

Setor	Micos	Impressora	Ponto de Rede
Chefia	1	0	2
Sala dos médicos	0	0	0
Posto de enfermagem	2	1	0

O posto de enfermagem possui 1 micro e 2 pontos de rede, a sala dos médicos possui 2 micros, 2 pontos de rede e 1 impressora.

<b>Total</b>	<b>3</b>	<b>1</b>	<b>2</b>
--------------	----------	----------	----------

#### Cardiologia

Setor	Micos	Impressora	Ponto de Rede
Sala dos Médicos	1	0	0
Posto de Enfermagem	2	1	0



### Assessoria Técnica da Informação - S/ATI

A sala dos médicos possui 2 pontos de rede e 1 micro, o posto de enfermagem possui 1 ponto de rede.

<b>Total</b>	<b>3</b>	<b>1</b>	<b>0</b>
--------------	----------	----------	----------

#### Urologia

Setor	Micros	Impressora	Ponto de Rede
Sala dos Médicos	3	1	4
Posto de Enfermagem	2	0	0
Sala Endourologia	1	0	0
Sala Urodinâmica	1	0	1

A sala dos médicos possui 1 ponto de rede e o posto de enfermagem possui 2 pontos de rede, sala endourologia possui 1 ponto de rede.

<b>Total</b>	<b>7</b>	<b>1</b>	<b>5</b>
--------------	----------	----------	----------

#### CTI

Setor	Micros	Impressora	Ponto de Rede
Posto de Enfermagem	2	1	1

O setor possui 3 pontos de rede e 1 micro.

<b>Total</b>	<b>2</b>	<b>1</b>	<b>1</b>
--------------	----------	----------	----------

#### Coronária

Setor	Micros	Impressora	Ponto de Rede
Posto de Enfermagem	2	1	1

O setor possui 3 pontos de rede.

<b>Total</b>	<b>2</b>	<b>1</b>	<b>1</b>
--------------	----------	----------	----------

#### UPG

Setor	Micros	Impressora	Ponto de Rede
Posto de Enfermagem	2	0	0

O setor possui 3 pontos de rede.

<b>Total</b>	<b>2</b>	<b>0</b>	<b>0</b>
--------------	----------	----------	----------

#### Sala Reanimação

Setor	Micros	Impressora	Ponto de Rede
Posto de Enfermagem	2	0	0

O setor possui 3 pontos de rede.

<b>Total</b>	<b>2</b>	<b>0</b>	<b>0</b>
--------------	----------	----------	----------

#### Sala Amarela

Setor	Micros	Impressora	Ponto de Rede
-------	--------	------------	---------------



### Assessoria Técnica da Informação - S/ATI

Posto de Enfermagem	2	1	3
O setor possui 1 ponto de rede.			
<b>Total</b>	<b>2</b>	<b>1</b>	<b>3</b>
<b>Clínica Médica</b>			
<b>Setor</b>	<b>Micros</b>	<b>Impressora</b>	<b>Ponto de Rede</b>
Sala dos Médicos	4	0	5
Sala Multidisciplinar	3	1	3
A sala dos médicos possui 1 pontos de rede, a sala multidisciplinar possui 1 ponto de rede.			
<b>Total</b>	<b>7</b>	<b>1</b>	<b>8</b>
<b>Laboratório de Patologia Clínica</b>			
<b>Bancadas</b>	<b>Micros</b>	<b>Impressora</b>	<b>Ponto de Rede</b>
Hematologia	2	1	0
Bioquímica	2	1	0
As bancadas possuem pontos de rede.			
<b>Total</b>	<b>4</b>	<b>2</b>	<b>0</b>
<b>TOTAL GERAL DE EQUIPAMENTOS</b>			
	<b>Micros</b>	<b>Impressora</b>	<b>Ponto de Rede</b>
	<b>74</b>	<b>17</b>	<b>51</b>

### Suprimentos (responsabilidade do Estabelecimento de Saúde)

Material	
Etiquetas no padrão 26x15 (cinco por carreira)	Laboratório de Patologia Clínica (sem interfaceamento)



### **Assessoria Técnica da Informação - S/ATI**

Etiquetas térmicas 5x3 cm (uma por carreira)	Laboratório de Patologia Clínica (com interfaceamento)
Material de escritório	Papel para impressora, cartuchos e tonners etc.

## **Levantamento / Adequação de Rotinas**

### **Laboratório de Patologia Clínica:**

Em 29 de novembro de 2018 a equipe técnica da S/ATI esteve no Hospital Souza Aguiar fazendo o levantamento de necessidade de equipamentos e pontos de rede de informática para o Laboratório de Patologia Clínica e chegaram a seguinte conclusão. Há uma necessidade de adquirir novos computadores (veja tabela da página 14) para que seja iniciado o interfaceamento com o sistema Hospub.

### **Clínicas e enfermarias:**

Os técnicos da Assessoria da Informação estiveram no Hospital Souza Aguiar no dia 29 de novembro de 2018 e fizeram um levantamento da necessidade de equipamentos necessários para o funcionamento do sistema HOSPUB e do Prontuário Carioca, este levantamento está informado nas páginas de número 13 A 16.

## **Especificações Gerais**

### **Recursos Humanos**

- ◆ Funcionário para operar o Sistema de acordo com o local determinado;

### **Pré-Requisitos Desejáveis**

- ◆ Noções de digitação;
- ◆ Capacidade de tomar decisões a nível operacional;
- ◆ Conhecimento das rotinas dos respectivos Setores.
- ◆ Facilidade de interação com os profissionais da Unidade.

### **Mobiliário (se necessário)**



As medidas indicadas devem ser usadas para o dimensionamento de balcões ou mesas conforme a distribuição física dos terminais. Recomendamos a utilização de balcão para terminais a serem instalados em pontos de atendimento ao público. Prever isolamento entre atendente/equipamento e pacientes, através de vidros perfurados. Cadeiras adequadas à altura do balcão.



### **Assessoria Técnica da Informação - S/ATI**

Para os setores do Ambulatório, que incluem Estação e impressora de 40 colunas e para os locais do setor Hospitalar, sugerimos as medidas padrão de 1,10 x 1,50 metros para mesa, descrita abaixo:

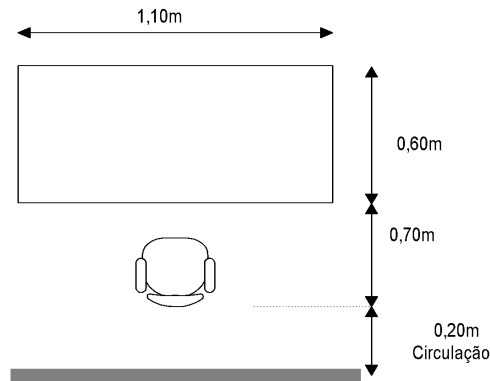

## **Instalações Físicas**

### **Centro de Processamento de Dados**

#### **Instalação Elétrica**

- ◆ Dimensionamento adequado, atendendo às normas de segurança de operação;
- ◆ Tensões compatíveis com especificações do fabricante
- ◆ Rede elétrica estabilizada e independente, com quadro de disjuntores acessível ao operador do sistema onde todos os equipamentos estão ligados
  - ◆ Tomadas apropriadas no que se refere a modelo e quantidade
- ◆ Aterramento único e exclusivo para a CPU e os terminais, conforme especificações para CPD

#### **Ambiente**

- ◆ Temperatura, Iluminação e Segurança adequadas para equipamentos de processamento de dados, conforme as especificações do fabricante
- ◆ Mobiliário prevendo mesas, cadeiras e armários ou prateleiras para a guarda de suprimentos e equipamentos de reserva

#### **Manutenção**

- ◆ Contrato de manutenção de todos os equipamentos, com previsão para atendimento NO MESMO DIA

#### **Pontos de distribuição de terminais**

- ◆ Assegurar tensões e tomadas compatíveis com especificações do fabricante e com ATERRAMENTO adequado



### **Assessoria Técnica da Informação - S/ATI**

- ◆ Para terminais de atendimento ao público ou instalados em balcões, garantir dispositivos de segurança do equipamento no que diz respeito à quebra ou furto e proteção do operador com relação ao contato com pacientes

## **Especificação do Servidor de Aplicação**

- ◆ **Processador:** Six-Core Intel Xeon E5-2620 v2 2.1GHz

Suporta 2º processador

- ◆ **Memória:** 32GB PC3-12800 DDR3 RDIMM

- ◆ **HD Servidor:** 1TB SAS 6G 7.2K

- ◆ **Disco:** opcional LFF Hot-Plug (suporta até 6 discos)

- ◆ **Controladora:** Smart Array P420i/512MB FBWC

Suporta Raid 0, 1, 5 e 10

- ◆ **Placa de rede:** Gigabit 2x Quad-Port integrada (8 portas de rede)

- ◆ **Drive DVD:** SATA

- ◆ **Fontes:** 2x Fontes 460W Hot-Plug (Redundantes)

- ◆ **Gabinete:** Torre

## **Especificação do Software**

- ◆ **Sistema Operacional LINUX Debian 7.9**

- ◆ **Licença de Banco de Dados OPENBASE**

## **Conclusão**



### **Assessoria Técnica da Informação - S/ATI**

Apresentamos à direção deste estabelecimento de saúde esta proposta, segundo critérios da Assessoria Técnica de Informática da Secretaria Municipal de Saúde, capaz de proporcionar condições ideais para a Implantação, a que nos propomos.

Permanecemos à inteira disposição, para darmos sequência ao processo em questão.

Atenciosamente,

---

Responsável Técnico

## **Termo de Aprovação**



**Assessoria Técnica da Informação - S/ATI**

Concordo com o Plano de Informatização apresentado neste Relatório  
para o Hospital Municipal Miguel Couto

---

Local e Data

---

Assinatura do diretor do Estabelecimento de Saúde